

M-C-Line

Informationen für Kunden des **BUSINESS CENTER**
Multimedia Cable

Nr. 3/99

NK Networks auf Exponent '99 in Halle 5, Highway 89
Auch in diesem Jahr wieder treffen sich die Profis der Datentechnik bei NK Networks. Neben NK Home-Net® stellen wir Ihnen unser neues CAT 6 Patchkabel UC 400 S27 4P vor. Das patentierte NK Networks-Verfahren zur Folienlegung garantiert höchste Paarabschirmung. Ebenfalls neu: beim Datenkabel UC 1000 wird dieses Verfahren jetzt auch eingesetzt. In Kombination mit der klassischen Paarabschirmung bietet es Anwendern Übertragungskapazitäten bis 1000 MHz bei gleichzeitig vereinfachter Handhabung.

NEUER PRODUKT KATALOG AUF CD-ROM
Zur Exponet '99 liegt unser Produktkatalog auf CD-ROM in aktualisierter Fassung vor. Noch besser, noch informativer, noch umfassender. Auf der CD-ROM finden Sie die Darstellung unserer Datenkabel in neuester Form – basierend auf erst kürzlich erschienenen Normentwürfen. Zudem gibt es praxisrelevante Hintergrundinformationen in Hülle und Fülle sowie jede Menge Materialien, die Sie für eigene Verkaufsaktionen, zur Weiterbildung Ihrer Mitarbeiter oder als Infopool nutzen können. Die CD-ROM läuft plattformunabhängig mit kostenloser Standardsoftware und kann angefordert werden bei Roger Henze, Telefon 0221/677-2303 oder E-mail rhenze@nknetworks.com.

FOCUS

NKF und Draka - gemeinsam ins nächste Jahrtausend

Die angekündigte Fusion der NKF Holding und der Draka Holding – beides an der Amsterdamer Börse notierte Aktiengesellschaften – ist nun perfekt. Inzwischen sind mehr als 95% der NKF-Aktien in Draka-Besitz. Damit entsteht wie geplant ein fokussiertes Unternehmen unter den weltweiten Top-7 mit einem Gesamtumsatz von ca. 3 Mrd. NLG. Für uns ein weiterer Schritt auf dem Weg zu einem global erfolgreichen Kabelkonzern.

Für Sie als unsere Kunden ist von Bedeutung: die Unternehmensleitung setzt sich aus den Vorständen beider Unternehmen zusammen. Ihre bisherigen Ansprechpartner betreuen Sie auch künftig – kompetent und zuverlässig, wie Sie es gewohnt sind. Unsere Produkte werden weiterhin an den bisherigen Standorten produziert. Selbstverständlich werden Sie auch künftig innerhalb kürzester Zeit beliefert. Und ganz wichtig: unser Name – den wir mit Ihrer Unterstützung erfolgreich am Markt etabliert haben – steht auch in Zukunft für eine innovative, hochwertige Produktpalette.

Weitere Informationen erteilt Ihnen Bernd Schwertheim, Tel. 0221/677-3293, Email: schwerth@nknetworks.com.

PRODUCT NEWS

Premiere für NK HomeNet®

NK HomeNet® – die private Kommunikationsinfrastruktur – hat auf der Exponent '99 in Düsseldorf Premiere. Dahinter steckt ein neues Konzept zur flächendeckenden Erschließung von Privathaushalten mit einer universellen Infrastruktur zur Kommunikation.

NK HomeNet® ist die Antwort auf die zunehmende Nutzung von Multimedia-Anwendungen privater Konsumenten. Mit dem neuen Konzept bietet NK Networks erstmals eine spezielle flächendeckende Versorgung eines Hauses mit allen in Zukunft absehbaren Diensten bzw. den dafür erforderlichen Übertragungsmedien.

Neu an diesem Konzept ist daher das Anwendungsumfeld. NK Networks bringt mit HomeNet® optimale Lösungen für die vielfältigen Einsatzfelder im Privatbereich. Denn hier ergeben sich meist ganz andere Anforderungen als in einer klassischen Büroumgebung.



NK NETWORKS

Ein Unternehmen der NKF-Gruppe

PRODUCT NEWS

Premiere für NK HomeNet® (Fortsetzung)

Hierzu hat NK Networks das NK HomeCable entwickelt, das die erforderlichen Übertragungselemente – ein dämpfungsarmes Koaxialkabel sowie ein hochwertiges CAT 6 Datenkabel – kombiniert. Mit diesem Kabel wird in Sternstruktur jeder Raum im Haus verkabelt.

Zentrales Element des Verkabelungskonzepts ist ein konzentrierter Aufschaltelastpunkt, der HomeCableDistributor HCD. Hierbei handelt es sich um eine Entwicklung aus dem NK Networks-Labor, die ohne Übertragungstechnische Kompromisse höchste Flexibilität sicherstellt. Damit sind einfache Telefon- und CATV-Verteilungen ebenso zu realisieren wie hochwertige SOHO-Vernetzungen. Ausführliches Infomaterial erhalten Sie bei Carsten Fehr, Tel. 0221/677-39 26 oder E-mail cfehr@nknetworks.com.

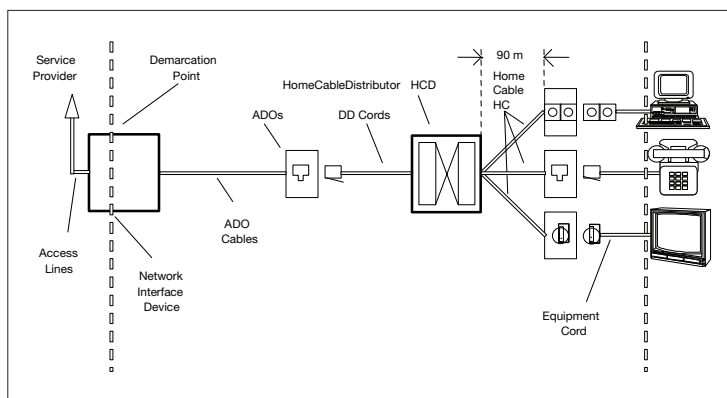

Das NK HomeNet im schematischen Überblick mit den darauf realisierbaren Diensten.

UNSER TIP

Sternvierer adé?

Immer wieder sprechen uns Kunden auf Datenkabel aus Sternvierern an. Dieses klassische Element aus der Telefontechnik sucht man in unserer Produktpalette hochwertiger Datenkabel jedoch vergeblich. Der Grund: neben dem Vorteil höherer Packungsdichte weist der Sternvierer einige wesentliche Nachteile auf. So ist beispielsweise keine reflexionsarme Verbindung mit gängigen Anschlußkomponenten möglich, weil beim Aufteilen der Stämme (Paare im Vierer) deren Wellenwiderstand systematisch unter die zulässigen Toleranzen verringert wird. Ein weiterer Nachteil ist die elektrische Qualität: Sie steht und fällt mit der Geometrie des Kabels. Ein Sternvierer „funktioniert“ eigentlich nur, wenn seine Adern genau auf den Ecken eines gedachten Quadrats liegen. Ist das nicht der Fall, steigt das Nebensprechen im Vierer deutlich über das Nahnebensprechen (NEXT), das paarverseilte Kabel von NK Networks erreichen.

Neuere Trends der Standardisierung bestätigen die hohe Bedeutung von NEXT und FEXT und relativieren die Kabeldämpfung. Damit geraten Kabel mit Sternvierern zunehmend ins „datentechnische Abseits“. Für alle, die mehr als nur telefonieren wollen, liegt die Zukunft in paarverseilten Kabeln. Ausführliche Informationen: Carsten Fehr, Tel. 0221/677-39 26 oder Email cfehr@nknetworks.com.



MC PERSÖNLICH:

Franz Gappa

Vertrieb Innendienst

Es gibt fast nichts, was Franz Gappa nicht möglich machen könnte, wenn Kunden sich mit ihren tausend Wünschen an ihn wenden. HF-Kabel und Datenkabel sind seit Jahren sein Metier. Schwerpunkt seiner Aufgaben ist die Angebotserstellung. Inzwischen – so registriert der gelernte Bürokaufmann – vermuten die Kunden bei ihm und seinen Innendienstkollegen offenbar Zauberkräfte. Anders kann er sich nicht erklären, daß viele Kunden am Tag nach einer Bestellung überrascht anrufen, weil das geordnete Kabel bereits eingetroffen ist. Natürlich freut er sich mit seinen Kollegen, daß dieser prompte Service so hervorragend ankommt. Wesentlich langsamer läßt es Franz Gappa in seiner Freizeit angehen: im heimischen Garten oder beim Angelurlaub in Norwegen schätzt er die Ruhe und lauscht höchstens den hohen Frequenzen der Grillen. Sie erreichen Franz Gappa unter 0221/677-3705 oder per E-mail fgappa@nknetworks.com

Impressum M·C·Line

Informationen für Kunden des
Business Center Multimedia Cable

Herausgeber:
NK Networks GmbH
Piccoloministraße 2
51063 Köln
Telefon (02 21) 677-39 26
Fax (02 21) 677-29 42
<http://www.nknetworks.com>
Verantwortlich:
Bernd Schwertheim, BC MC
Redaktion:
Dr. Roswitha Theis, Siegen
Carsten Fehr, BC MC
Gestaltung:
Liesel Döring, Hamburg

MCLine erscheint vierteljährlich.
Themenvorschläge und Anregungen sind
willkommen.



NK NETWORKS

Ein Unternehmen der NKF-Gruppe